

Обвязка

Шаг 1

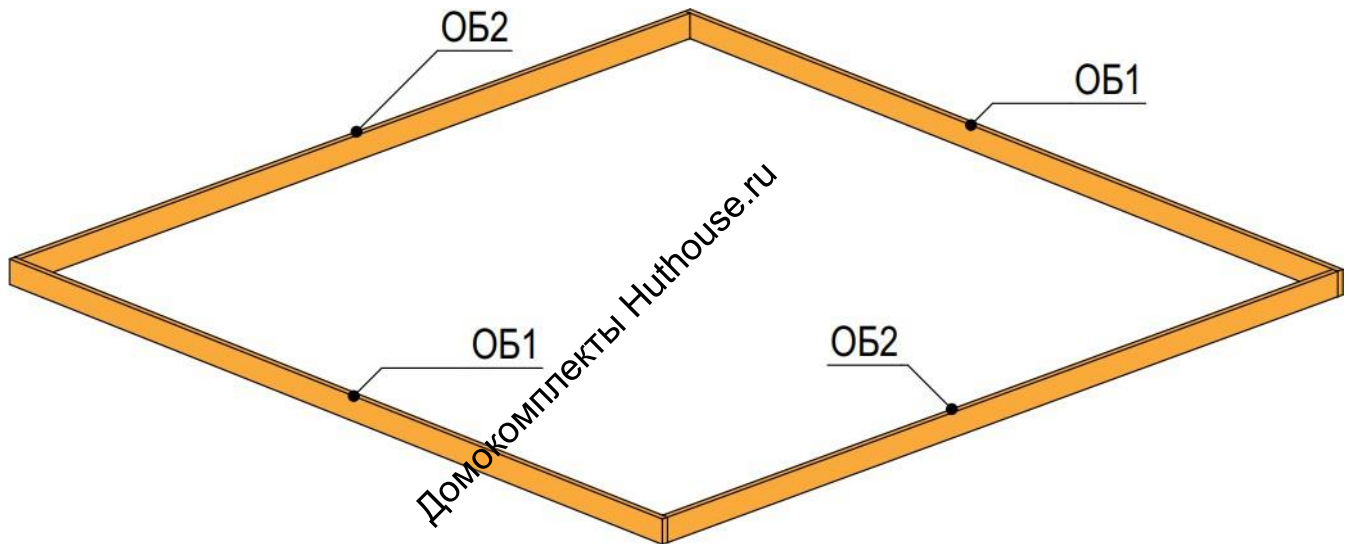

- 1) На оголовки свай необходимо положить гидроизоляцию.
- 2) Детали ОБ1 и ОБ2 положить на оголовки свай. Забить по 4 гвоздя 90 мм. в каждый узел соединения, как показано на рисунке.

Обвязка

Шаг 2

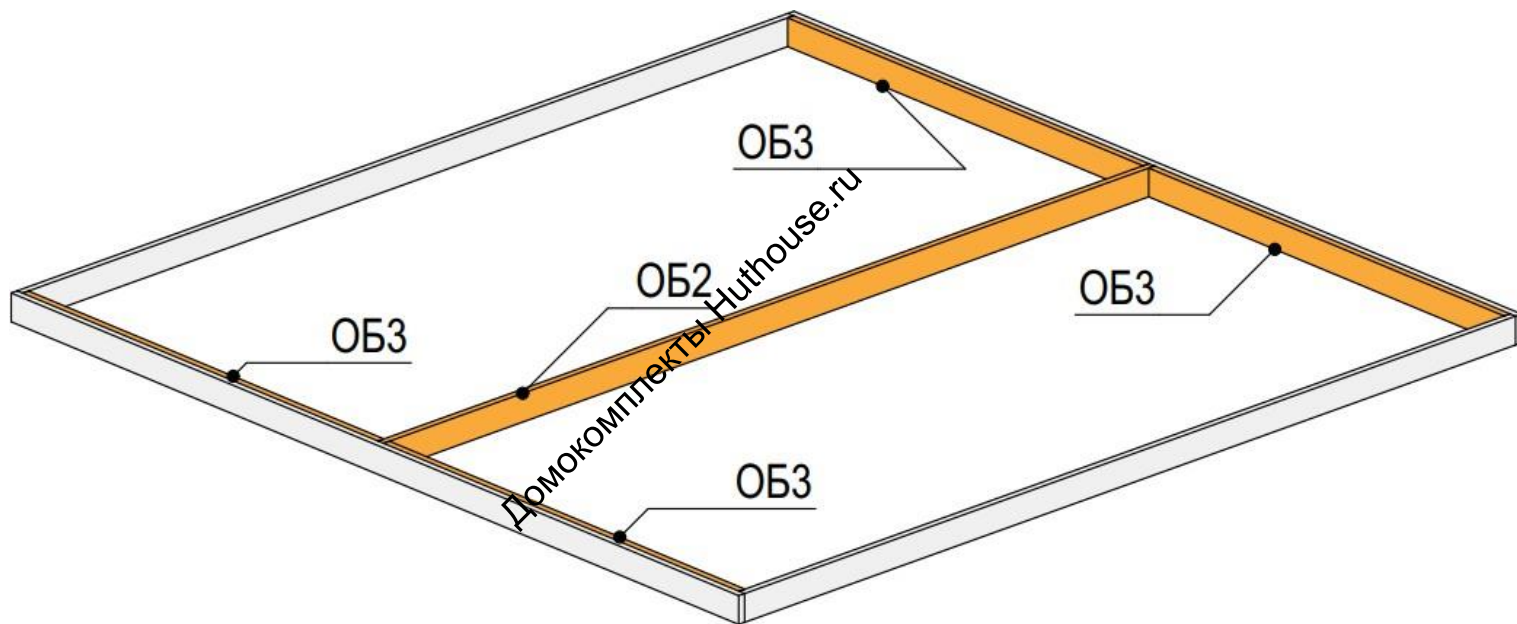

- 1) Монтируем детали ОБ2 и ОБ3, как показано на рисунке.
- 2) Для более плотного прилегания рекомендуем сначала притянуть детали саморезами, потом пробить гвоздями 90 мм по 4 гвоздя каждые 50-70 см.

Обвязка

Шаг 3

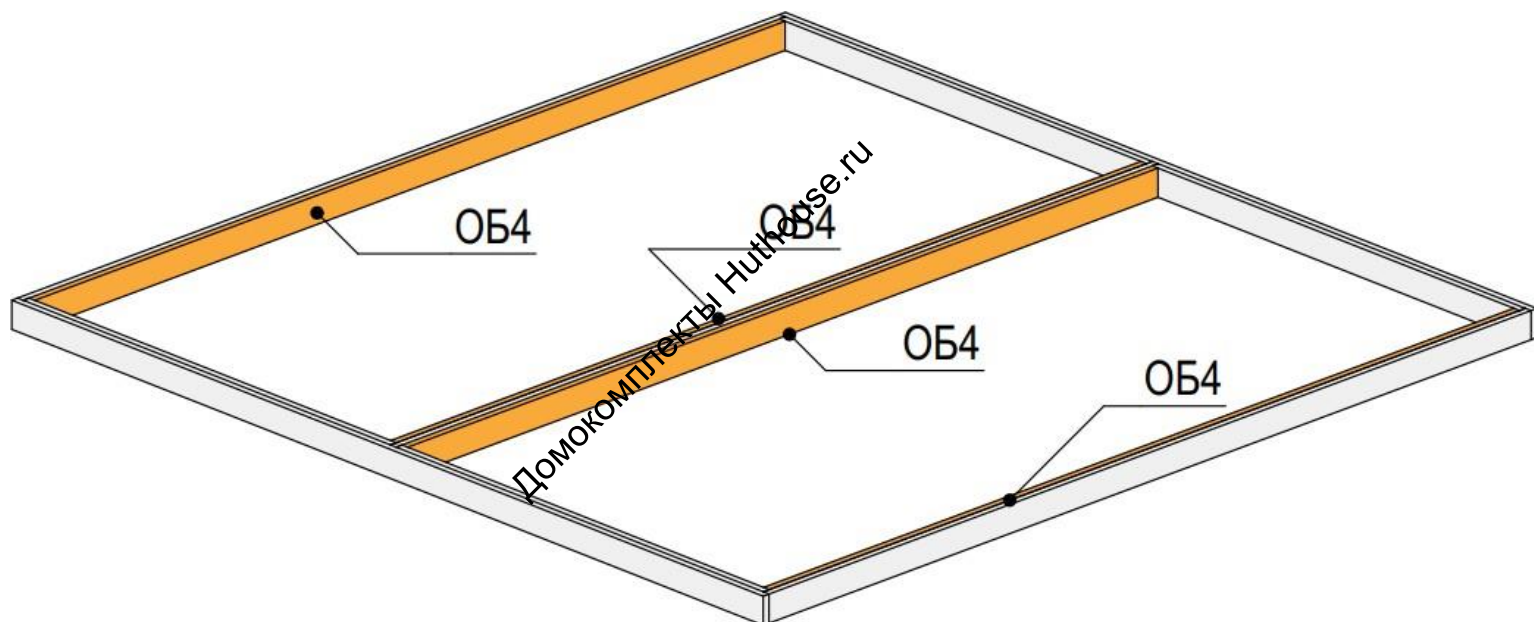

- 1) Монтируем детали ОБ4, как показано на рисунке.
- 2) Для более плотного прилегания рекомендуем сначала притянуть детали саморезами, потом пробить гвоздями 90 мм по 4 гвоздя каждые 50-70 см.

Обвязка

Шаг 4

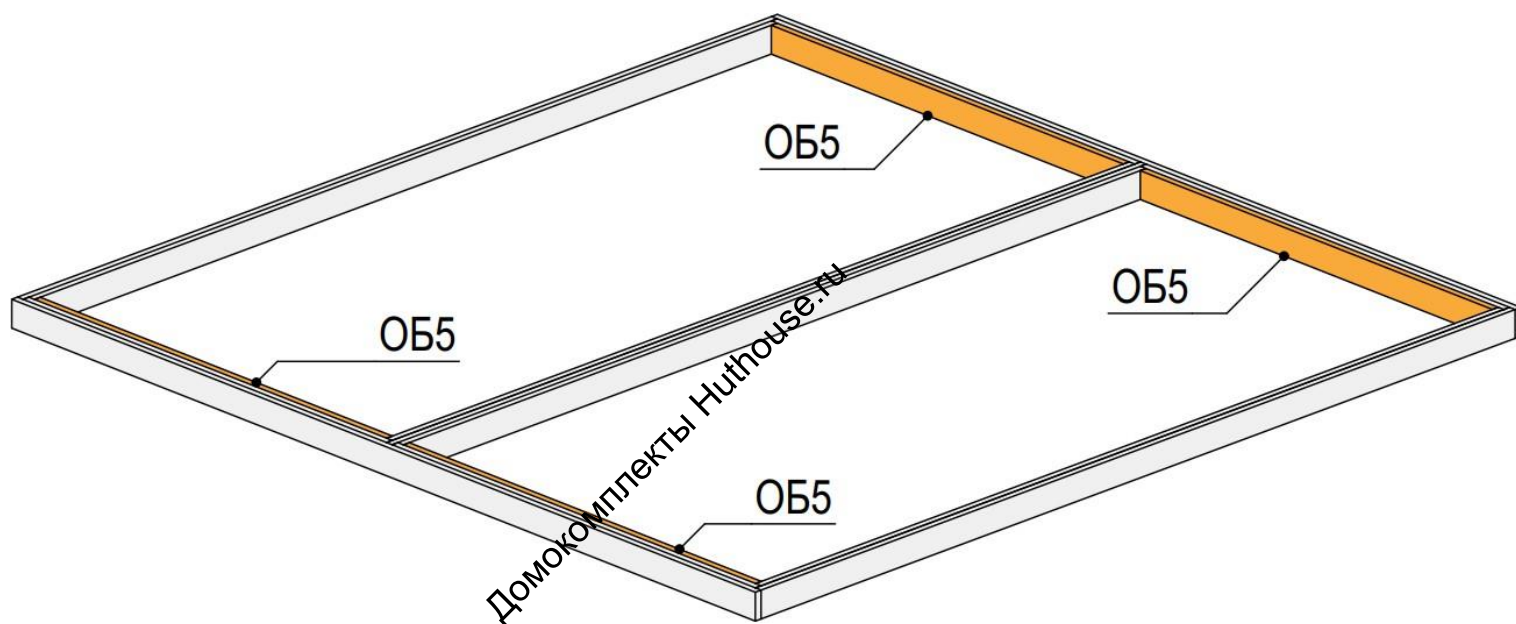

- 1) Монтируем детали ОБ5, как показано на рисунке.
- 2) Для более плотного прилегания рекомендуем сначала притянуть детали саморезами, потом пробить гвоздями 90 мм по 4 гвоздя каждые 50-70 см.

Обвязка

Шаг 5

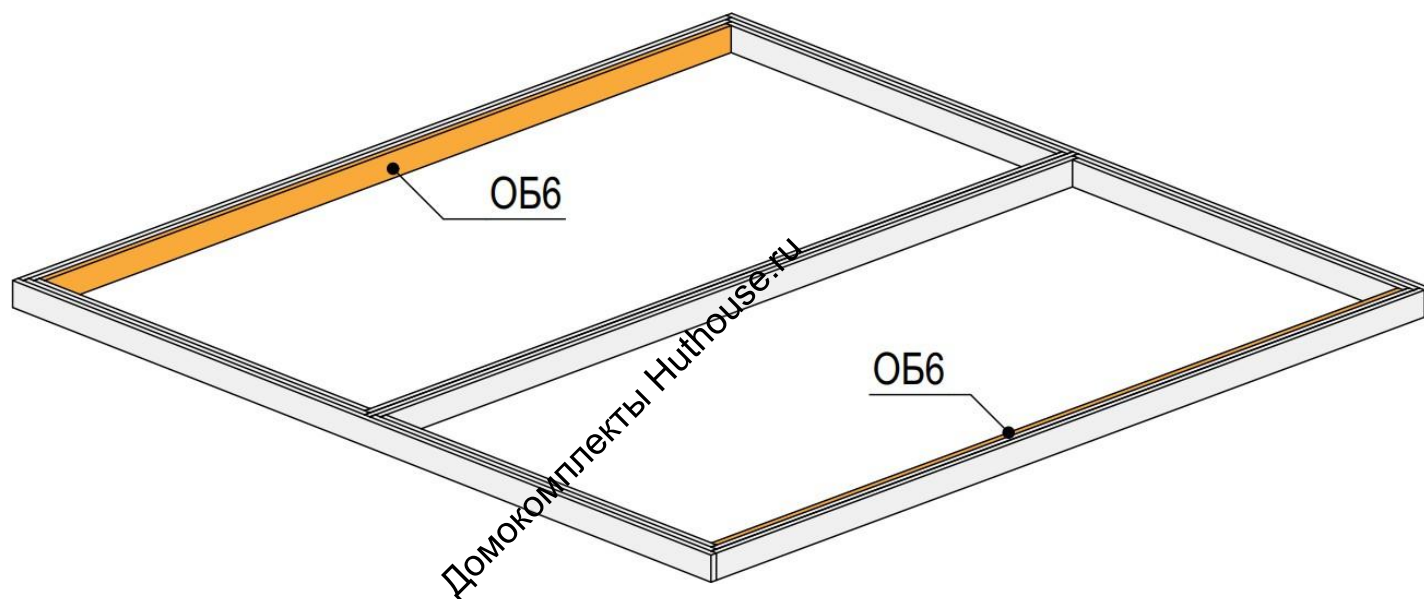

- 1) Монтируем детали ОБ6, как показано на рисунке.
- 2) Для более плотного прилегания рекомендуем сначала притянуть детали саморезами, потом пробить гвоздями 90 мм по 4 гвоздя каждые 50-70 см.
- 3) Измеряем и подгоняем диагонали они должны быть равны, после закрепляем углы обвязки в оголовкам свай сантехническими болтами.
- 4) Выравниваем обвязку по длине и ширине, для удобства рекомендуем использовать нитку.
- 5) Если есть желание усилить обвязку, то можно стянуть с помощью шпилек или болтов.

Половые лаги

Шаг 1

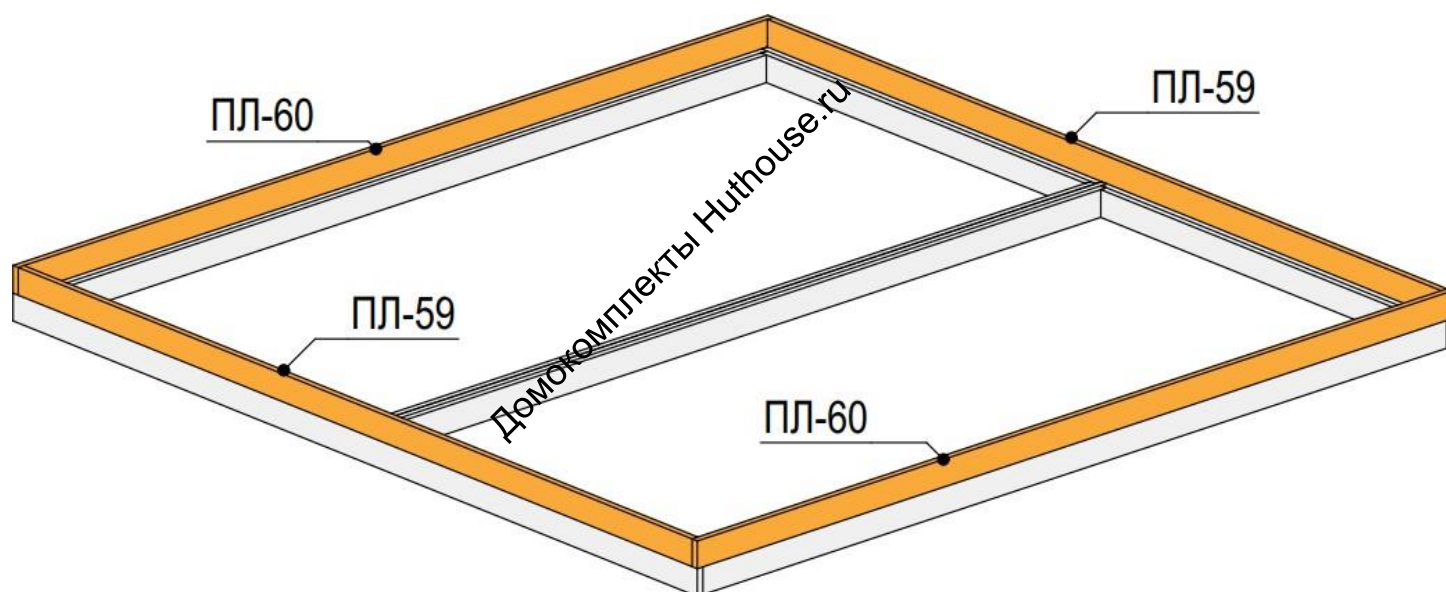

- 1) Монтируем детали ПЛ59 и ПЛ60, как показано на рисунке.
- 2) При монтаже соблюдайте где у вас сторона второго света, где сторона второго этажа. В "ПЛ-60" уже есть фрезеровка под "ПЛ-59" и важно на этом этапе расположить деталь, так чтобы половые лаги встали как на рисунке "Половые лаги.Шаг4". Чтобы деталь "УП-28" была в 5 пролете от стороны второго света.
- 3) Монтируем эти детали косыми гвоздями каждые 100-120 см, гвоздь должен войти в обвязку.

Половые лаги

Шаг 2

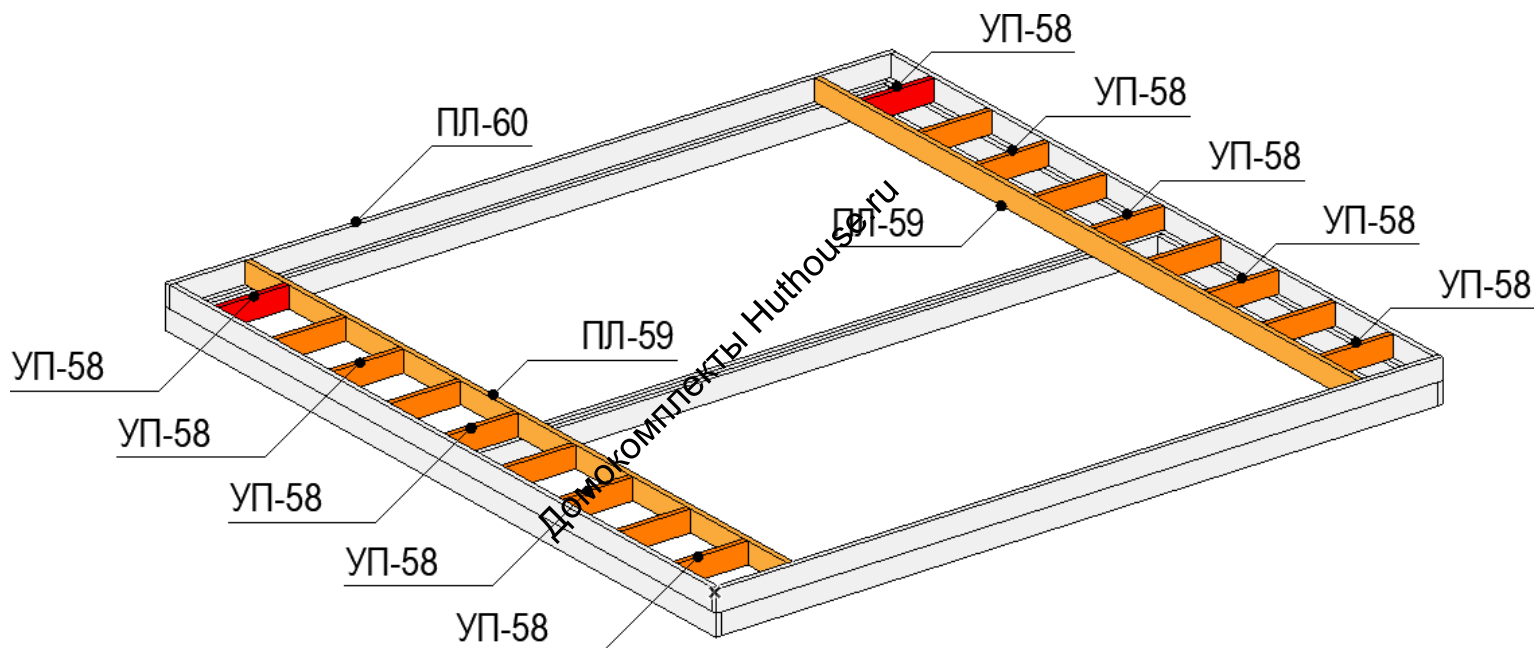

- 1) Монтируем детали ПЛ59 и УП-58, как показано на рисунке.
- 2) Красную деталь “УП-58” монтируем через 430 мм от крайней детали “ПЛ-60”
- 3) Следующие детали “УП-58” монтируем между собой через расстояние 580 мм.
- 4) В каждый узел соединения досок забиваем по 4 гвоздя 90 мм или 100 мм.

Половые лаги

Шаг 3

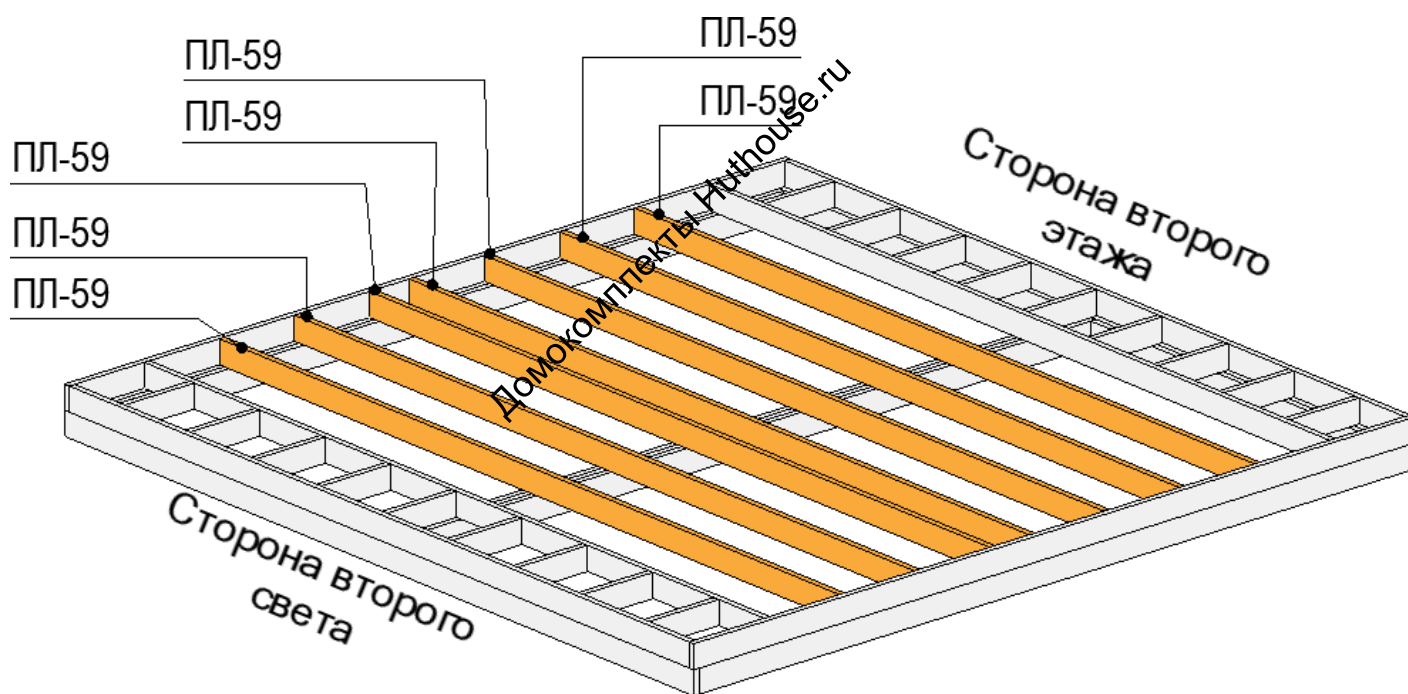

- 1) Расставляем детали "ПЛ-59", как показано на рисунке.
- 2) В каждый узел соединения досок забиваем по 4 гвоздя 90 мм или 100 мм.

Половые лаги

Шаг 4

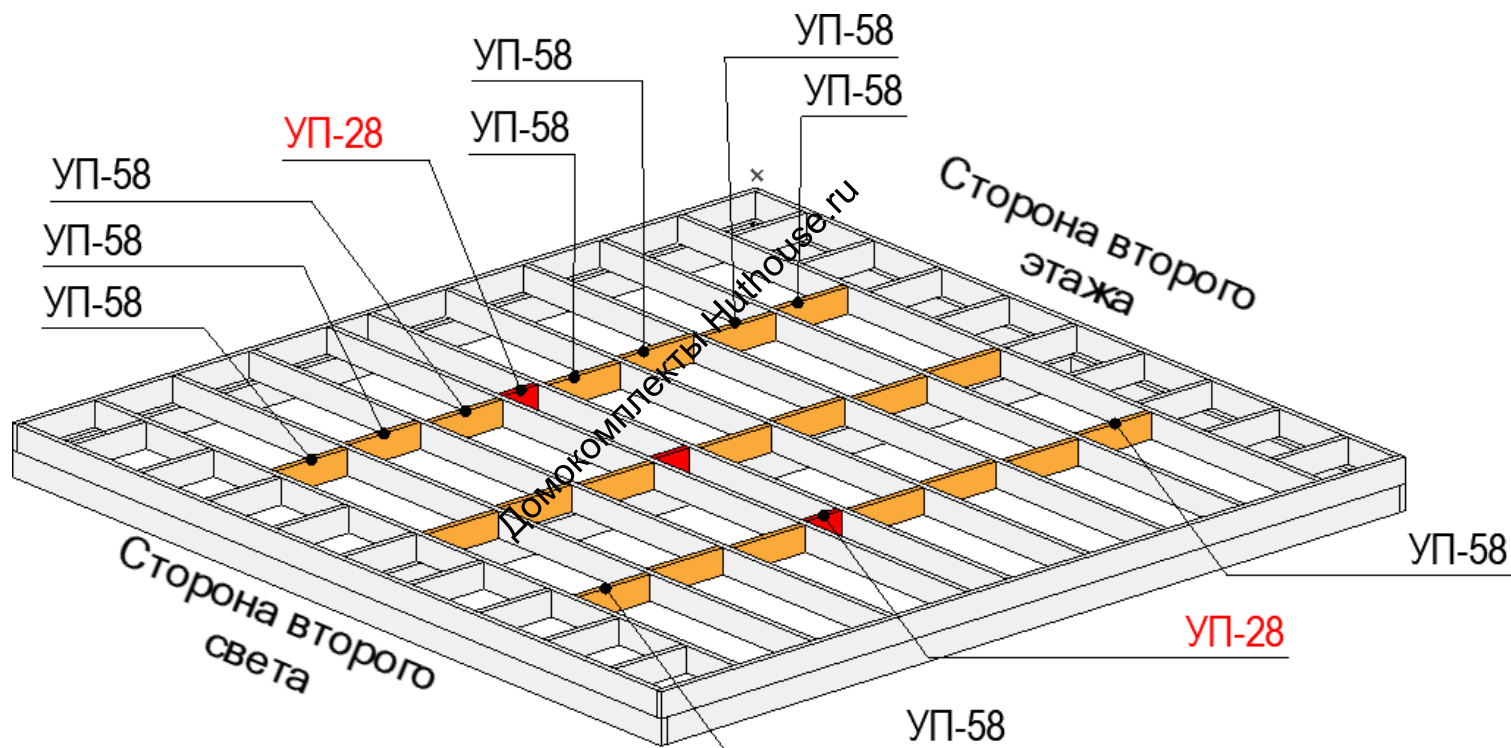

- 1) Расставляем детали УП-58 и УП-28, как показано на рисунке.
- 2) В каждый узел соединения досок забиваем по 3 гвоздя 90 мм или 100 мм.

Стропильная система

Шаг 1

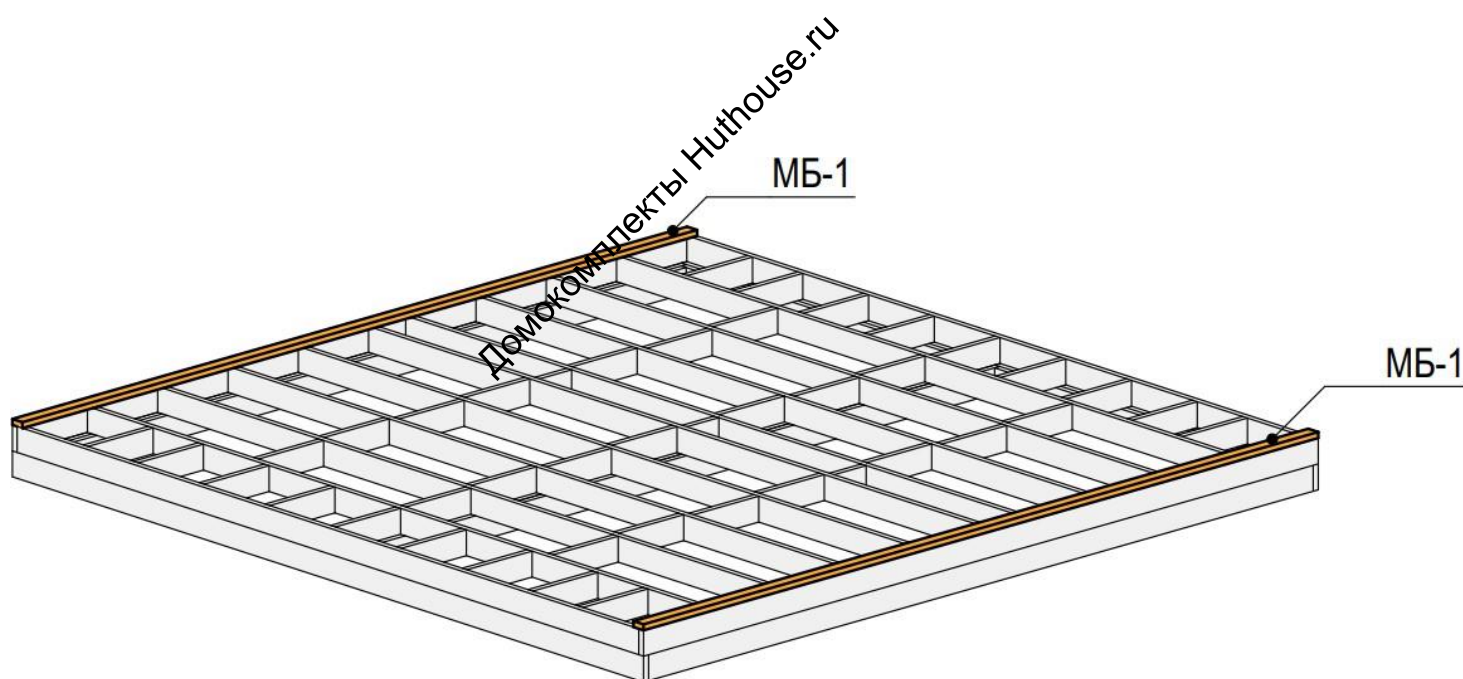

Стропильная система

Шаг 2

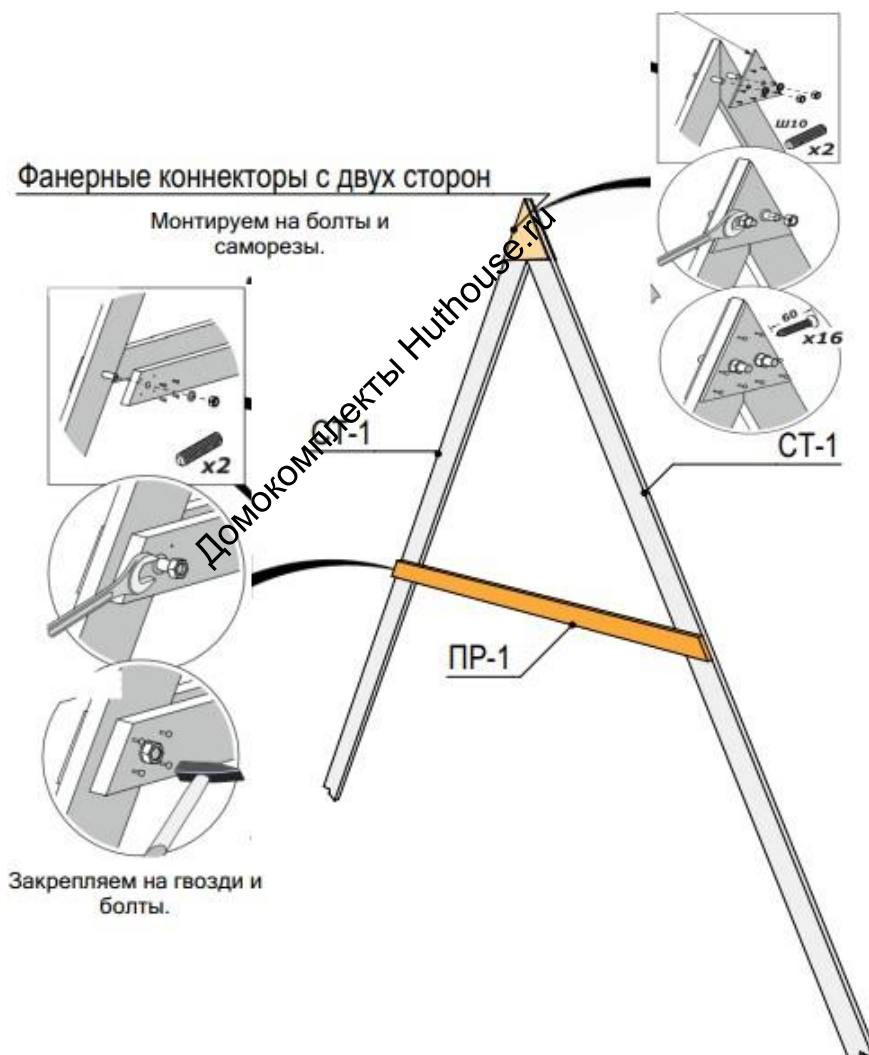

Стропильная система

Шаг 3

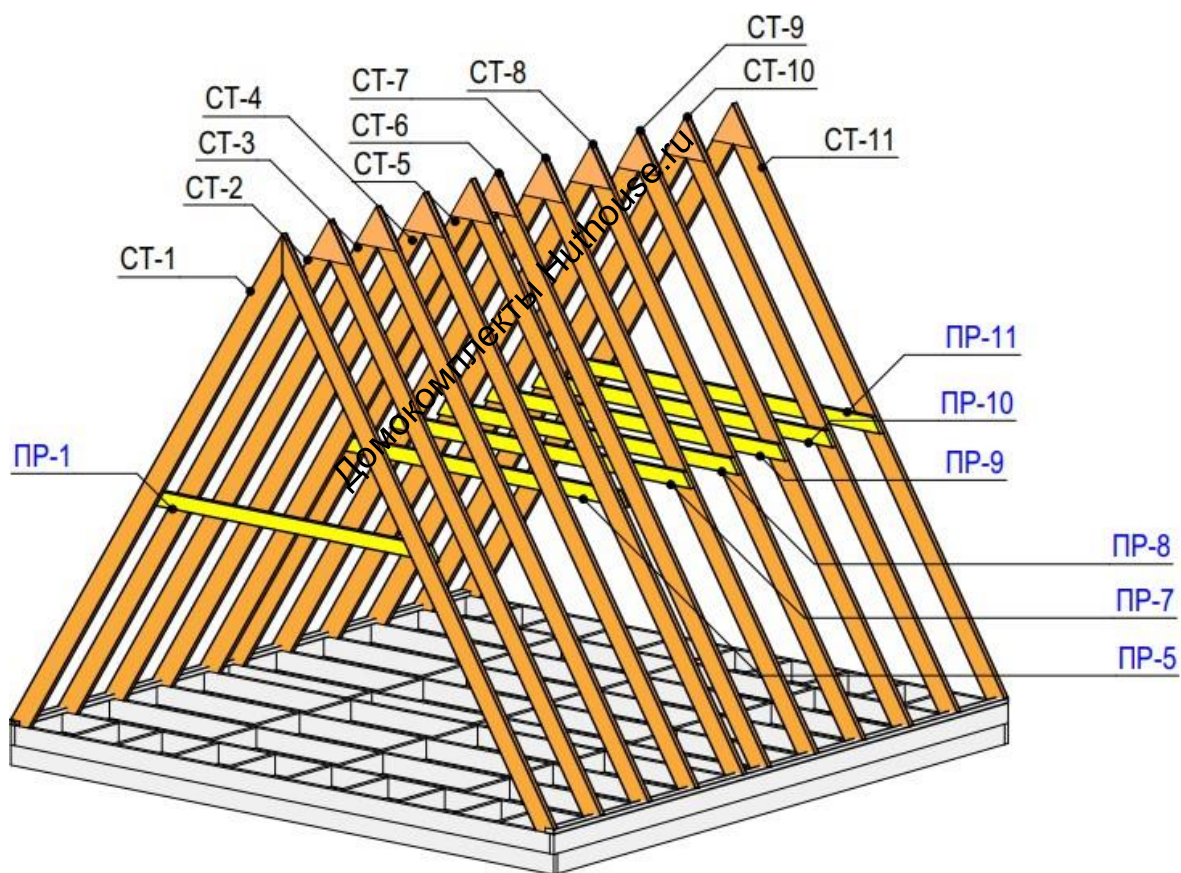

Стропильная система

Шаг 3

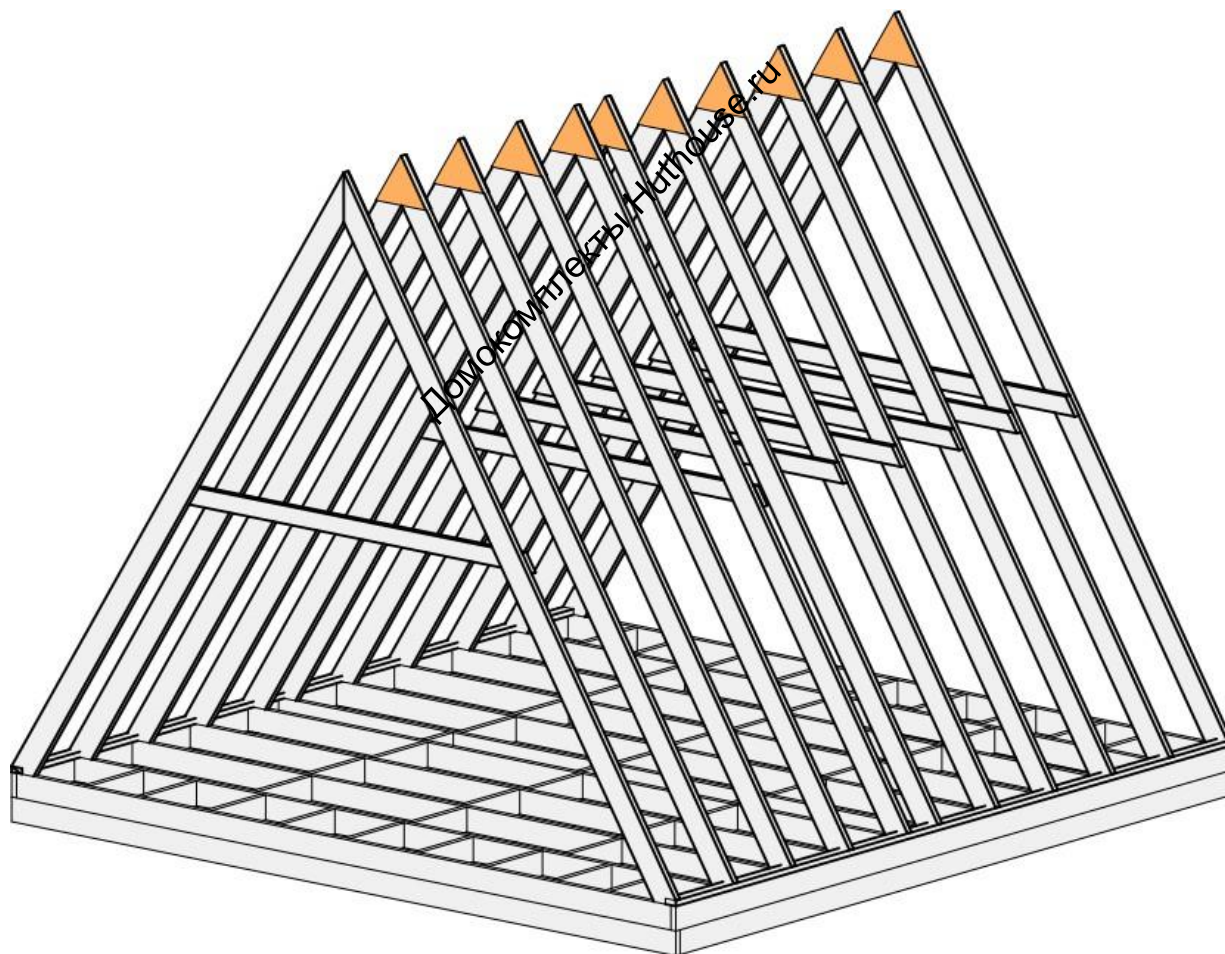

Стропильная система

Шаг 4

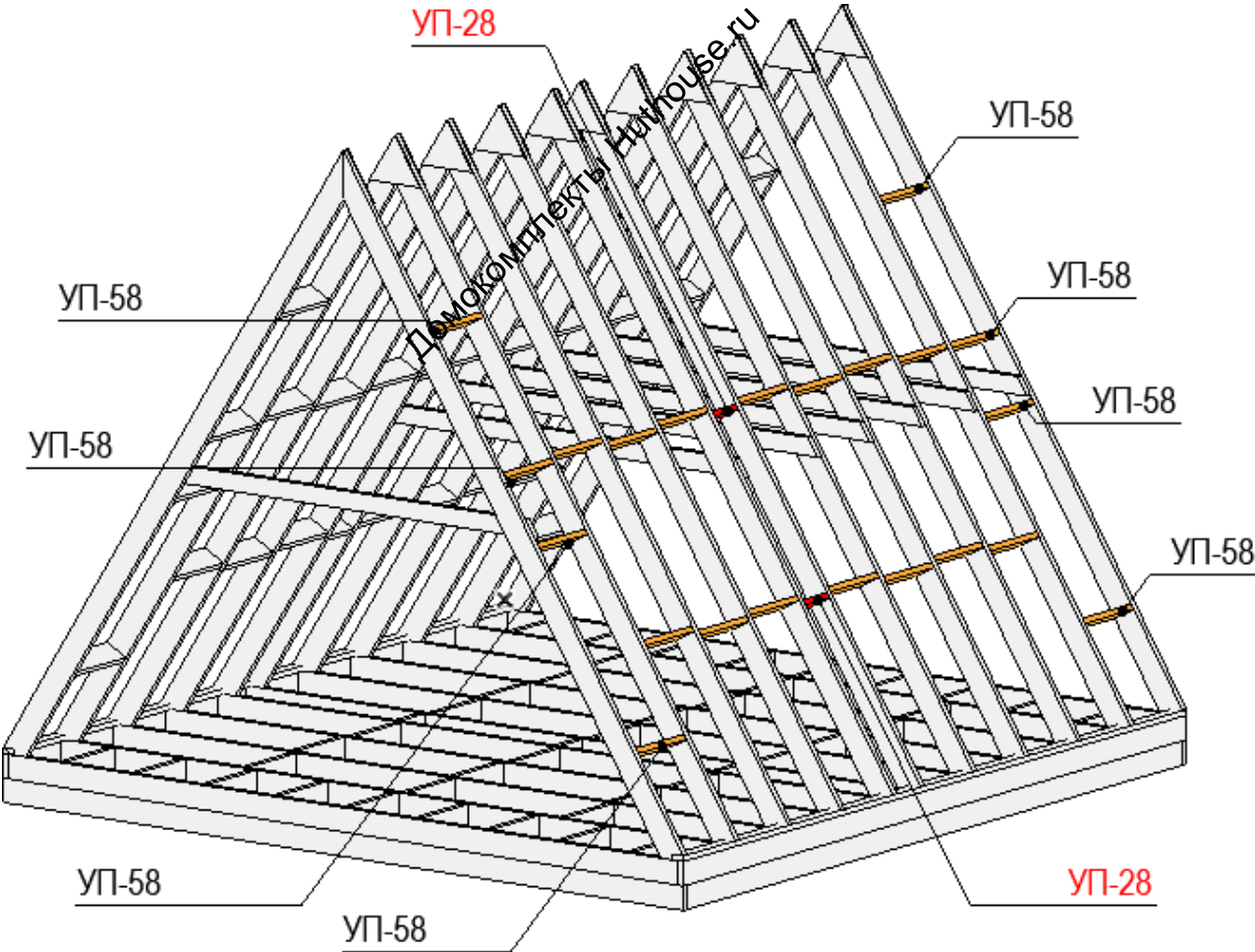

Фронтонная система

Шаг 1

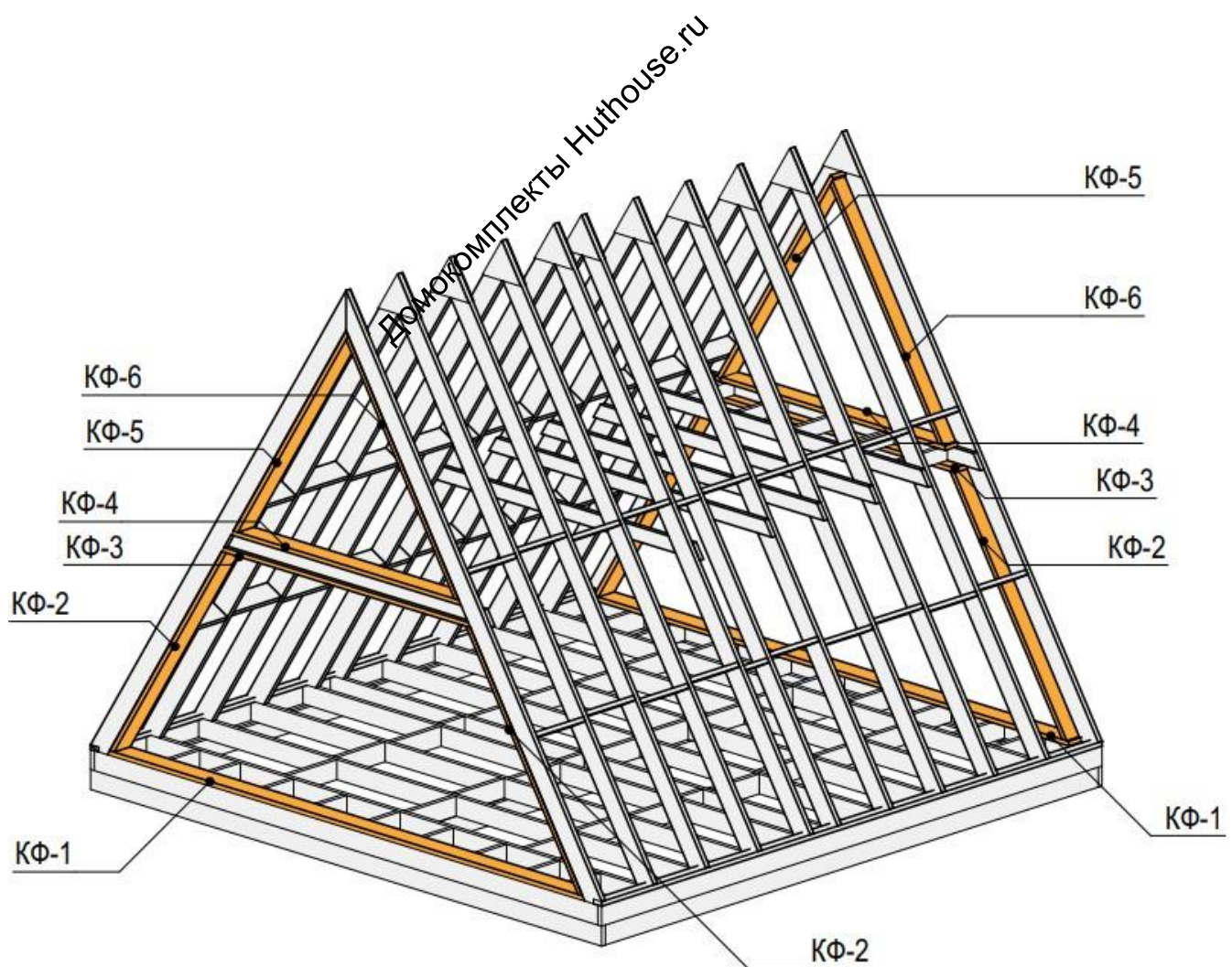

Фронтонная система

Шаг 2

Передний фронтон

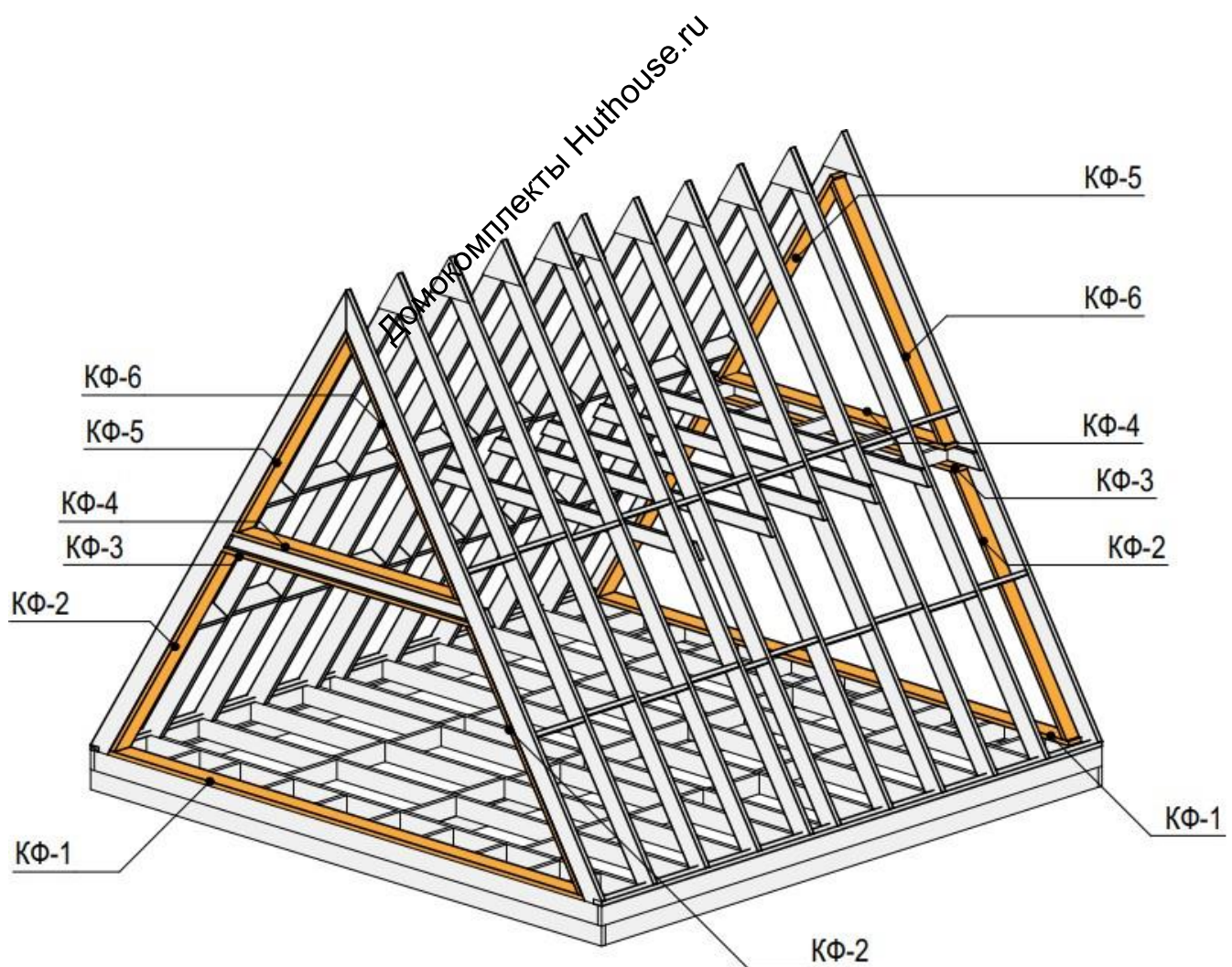

Фронтонная система

Шаг 3

Задний фронтон

